

## VERTEILERGETRIEBE SZ 121

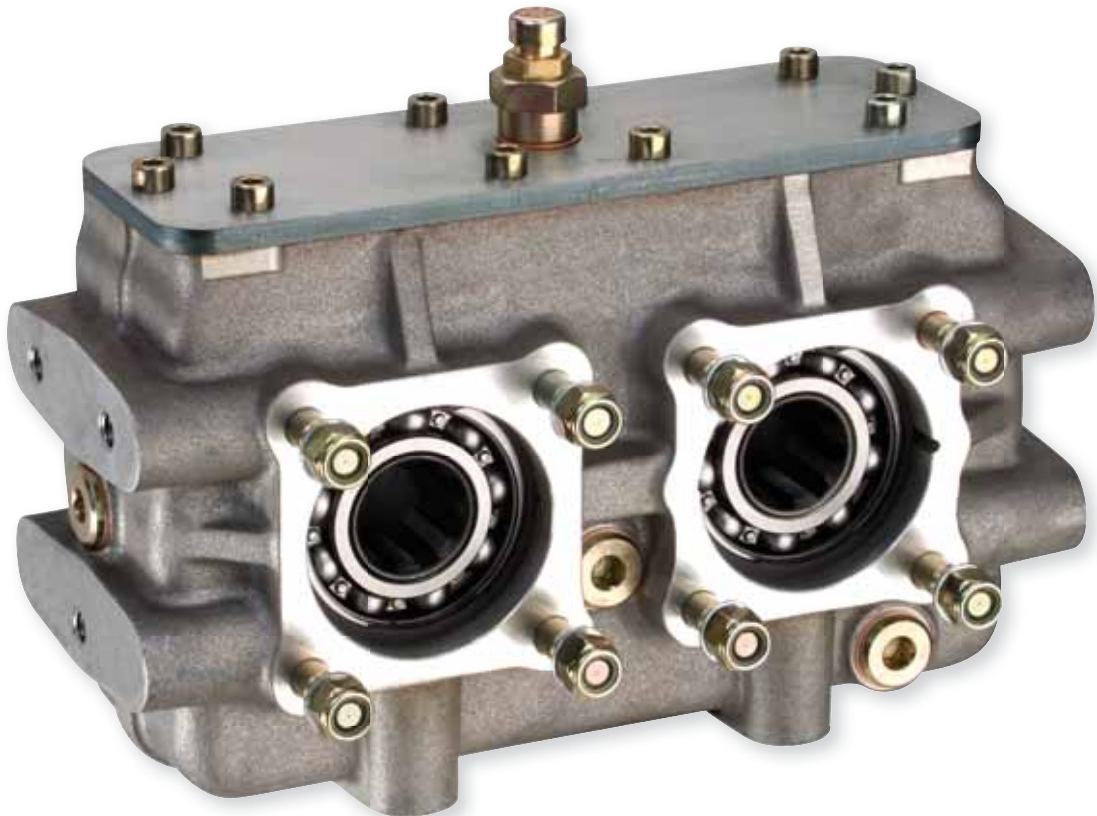

Mit dem Verteilergetriebe SZ 121 können bis zu drei Pumpen an denselben Nebenantrieb angeschlossen werden.

Das Verteilergetriebe SZ 121 ermöglicht die freie Wahl bei der Kombination von Pumpen mit unterschiedlich großen Förderströmen.

Die Übersetzung des Verteilergetriebes SZ 121 beträgt an einem Ausgang 1:1 und an den beiden anderen Ausgängen 1:1,2, was weitere Kombinationsmöglichkeiten ermöglicht.

Weitere Vorteile vom Verteilergetriebe SZ 121:

- Passt zu allen Sunfab Pumpen mit DIN-Flansch.
- Kann horizontal oder vertikal montiert werden.

Typ	SZ 121	
Max. kont. Eingangsmoment	Nm	600
Max. Eingangsleistung bei 1000 U/min	kW	63
Max. kont. Moment Pumpenausgang 1	Nm	600
Max. kont. Moment Pumpenausgang 2	Nm	350
Max. kont. Moment Pumpenausgang 3	Nm	350
Drehrichtung Pumpe 1 und 3	wie Eingang	
Drehrichtung Pumpe 2	entgegen Eingang	
Übersetzung Pumpenausgang 1	1:1	
Übersetzung Pumpenausgang 2 und 3	1:1.2	
Gewicht	kg	20.8

*Recht auf Konstruktionsänderungen vorbehalten*

## VERTEILERGETRIEBE SZ 121

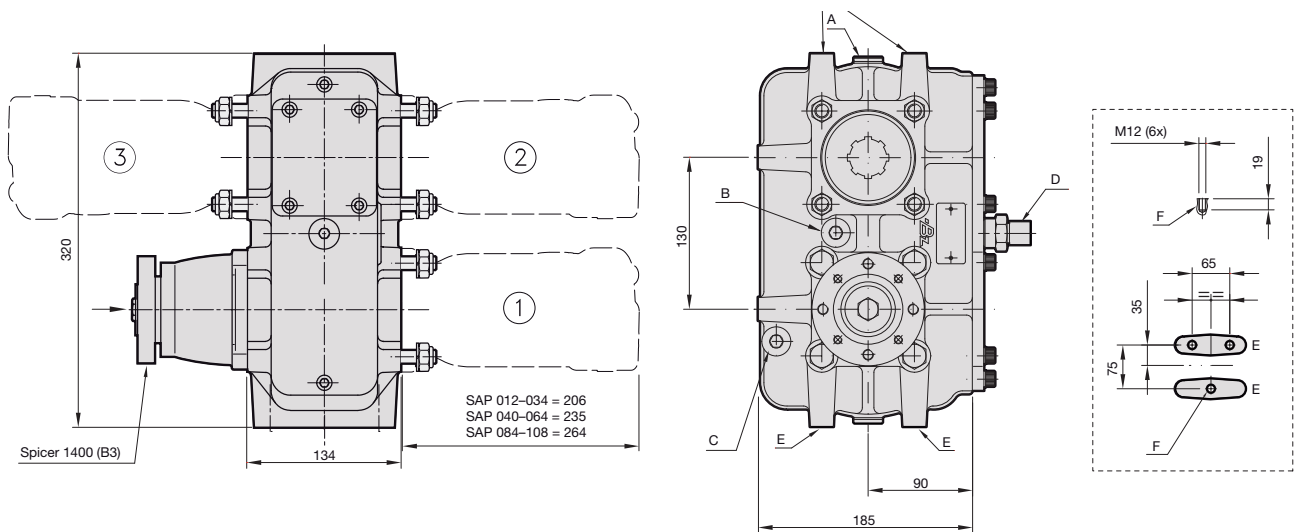

Beim nicht kontinuierlichen Betrieb muss das Getriebe bis zum Füllstandsverschluss mit Hypoidöl gefüllt sein.

Im Dauerbetrieb ist eine Umlaufschmierung erforderlich, um die Kühlung sicherzustellen.

- A Ölnachfüll-, Drainage- und Füllstandsverschluss
- B Drainage horizontal und Füllstand vertikal
- C Füllstand horizontal
- D Belüftung Öl
- E Befestigungslöcher

## SPLITTER GEARBOX SZ 118/154



**Splitter gearbox SZ** mounted in a frame bracket, permits the assembly of double pumps on the same power take off.

Splitter gearbox SZ provides unlimited freedom to combine pumps with different size flows.

Splitter gearbox SZ is available with gear ratio 1:1.18 or 1:1.54 which gives a corresponding reduction in pump size or additional flow.

Other advantages of splitter gearbox SZ:

- Suitable for all Sunfab pumps with DIN flange.
- Can be mounted horizontally or vertically.

Type		SZ 118	SZ 154
Gear ratio		1:1.18	1:1.54
Max. continuously input torque	Nm	700	700
Max intermittent input torque	Nm	1000	1000
Max continuously torque/pump output	Nm	300	230
Max intermittent torque/pump output	Nm	420	320
Weight	kg	12.3	12.3
Lubrication oil, intermittent operation	l	0.5	0.5

*Subject to design alteration*

## SPLITTER GEARBOX SZ 118/154

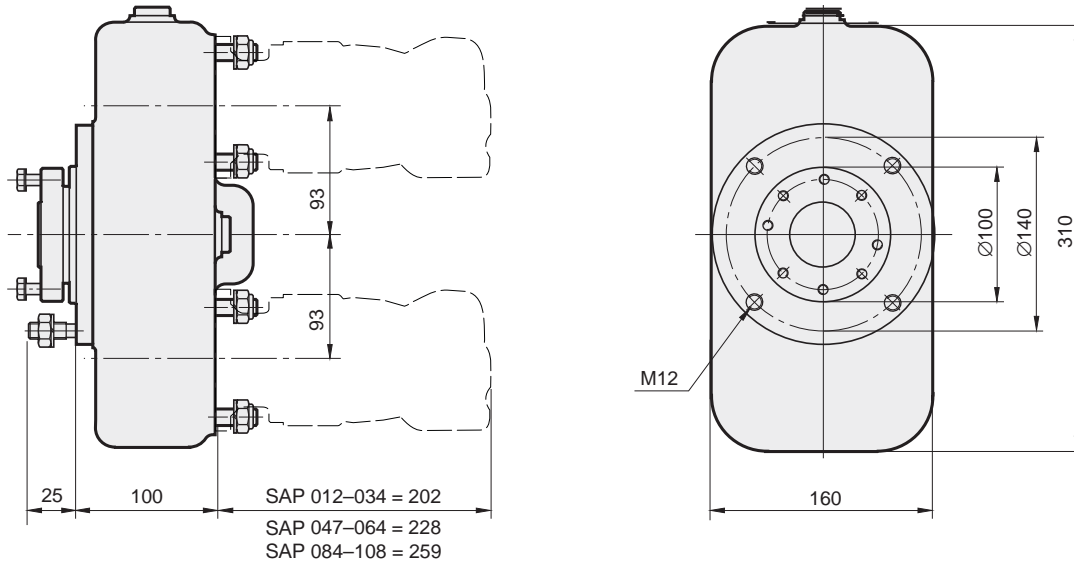

With intermittent operation the gearbox should be filled with 0.5 litres of hypoid oil. Circulation lubrication is required with continuous operation to ensure cooling.

### Intermediate shaft connection

The flange for the drive shaft fits directly on Spicer 1300 (B2). Adaptation for other drive shafts is done using the adapter flange, see SUNFAB's accessory catalogue.

The gearbox can also be equipped with an outgoing intermediate shaft on an optional pump output. An adapter is required for this. For component parts see the accessory catalogue.

